

СТЕРЛИТАМАКСКИЙ ФИЛИАЛ  
ФЕДЕРАЛЬНОГО ГОСУДАРСТВЕННОГО БЮДЖЕТНОГО ОБРАЗОВАТЕЛЬНОГО  
УЧРЕЖДЕНИЯ ВЫСШЕГО ОБРАЗОВАНИЯ  
«БАШКИРСКИЙ ГОСУДАРСТВЕННЫЙ УНИВЕРСИТЕТ»

Факультет  
Кафедра

*Естественнонаучный*  
*Технологии и общетехнических дисциплин*

Оценочные материалы по дисциплине (модулю)

дисциплина

*Основы дизайна*

***Блок Б1, часть, формируемая участниками образовательных отношений, Б1.В.08***

цикл дисциплины и его часть (обязательная часть или часть, формируемая участниками образовательных отношений)

Направление

***44.03.04***

***Профессиональное обучение (по отраслям)***

код

наименование направления

Программа

***Машиностроение и материалобработка***

Форма обучения

***Очная***

Для поступивших на обучение в  
***2019 г.***

Разработчик (составитель)

***кни, доцент***

***Широкова С. Ю.***

ученая степень, должность, ФИО

<b>1. Перечень компетенций, индикаторов достижения компетенций и описание показателей и критериев оценивания результатов обучения по дисциплине (модулю)</b> .....	<b>3</b>
<b>2. Оценочные средства, необходимые для оценки результатов обучения по дисциплине (модулю)</b> .....	<b>5</b>
<b>3. Методические материалы, определяющие процедуры оценивания результатов обучения по дисциплине (модулю), описание шкал оценивания</b> .....	<b>9</b>

**1. Перечень компетенций, индикаторов достижения компетенций и описание показателей и критериев оценивания результатов обучения по дисциплине (модулю)**

Формируемая компетенция (с указанием кода)	Код и наименование индикатора достижения компетенции	Результаты обучения по дисциплине (модулю)	Показатели и критерии оценивания результатов обучения по дисциплине (модулю)				Вид оценочного средства
			1	2	3	4	
			неуд.	удовл.	хорошо	отлично	
ПК-5. Способен организовывать научно-исследовательскую, проектную, учебно-профессиональную и иную деятельность обучающихся	ПК-5.1. Демонстрирует знания способов проектирования и реализации индивидуальных образовательных маршрутов.	Обучающийся должен: знать: теорию и практику художественного конструирования	Отсутствие знаний об этапах выполнения дизайнерских работ	Фрагментарные представления об этапах выполнения дизайнерских работ	Сформированные, но содержащие отдельные пробелы в представлениях об этапах выполнения дизайнерских работ	Сформированные систематические представления об этапах выполнения дизайнерских работ	Тестовые задания
	ПК-5.2. Создает необходимые педагогические условия для проектирования и реализации индивидуальных образовательных маршрутов, включения	Обучающийся должен: уметь: разрабатывать эскизы с учетом закономерностей композиции	Отсутствие умений отбирать и систематизировать материал для художественно-конструкторских работ	Фрагментарное использование умений отбирать и систематизировать материал для художественно-конструкторских работ	В целом успешное, но содержащее отдельные пробелы использование умений отбирать и систематизировать материал для художественно-	Сформированное умение отбирать и систематизировать материал для художественно-конструкторских работ	Задания по практическим работам

	<p>обучающихся в различные виды деятельности в соответствии с их способностями, образовательными запросами обучающихся и их родителей (законных представителей).</p>				<p>конструкторских работ</p>		
	<p>ПК-5.3. Применяет методы проектирования совместно с коллегами, обучающимися и их родителями (законными представителями) индивидуальные образовательные маршруты обучающихся</p>	<p>Обучающийся должен: владеть: навыками разработки ритмических рядов, пропорционирования изделий, разработки цветового сочетания, разработки интерьеров учебных помещений.</p>	<p>Не владеет навыками поиска информации при разработке дизайнерского проекта</p>	<p>Слабо владеет навыками поиска информации при разработке дизайнерского проекта</p>	<p>В целом успешно владеет навыками поиска информации при разработке дизайнерского</p>	<p>Уверенно владеет навыками поиска информации при разработке дизайнерского проекта</p>	<p>Задания по практическим работам</p>

## 2. Оценочные средства, необходимые для оценки результатов обучения по дисциплине (модулю)

### Тестовые задания

Перечень тестовых заданий для оценки уровня сформированности компетенции ПК-5 на этапе «Знания»

**1. При выборе декоративных деталей, для оформления жилых помещений, важное значение имеют:**

- 1) состав семьи
- 2) единство стиля
- 3) цветовое решение
- 4) погода
- 5) пропорции

**2. Установите соответствие:**

- |                    |   |
|--------------------|---|
| 1) проектирование  | А) детальное воплощение определенного технического решения                              |
| 2) конструирование | Б) процесс составления описания, необходимого для создания ещё не существующего объекта |

**3. Основное требование эргономики в художественном конструировании:**

- 1) оптимальная конструкция изделия, удобная при его эксплуатации
- 2) гармоничность, художественная ценность изделия
- 3) надежность, ремонтпригодность конструкции

**4. Основной критерий выбора изделия для его производства:**

- 1) наличие материалов
- 2) наличие инструментов и оборудования
- 3) достаточность знания и умений
- 4) наличие спроса потребителей

**5. Виды народных ремесел:**

- 1) художественная вышивка
- 2) листовая штамповка
- 3) ковроткачество
- 4) художественная обработка металла
- 5) художественная роспись дерева

**6. Маркетинговые исследования на начальном этапе проектирования изделия позволяют:**

- 1) выявить потребность в данном изделии
- 2) определить конструкцию изделия
- 3) определить стоимость изделия

**7. Художественное конструирование осуществляет:**

- 1) художник
- 2) технолог
- 3) конструктор
- 4) дизайнер

**8. Рабочие чертежи изделия разрабатывает:**

- 1) дизайнер
- 2) конструктор
- 3) технолог
- 4) художник

**9. Технологические карты изготовления изделия разрабатывает:**

- 1) дизайнер
- 2) конструктор
- 3) технолог
- 4) художник

**10. Установите соответствие контрастных цветов цветового круга:**

- |            |               |
|------------|---------------|
| 1. красный | А) зеленый    |
| 2. синий   | Б) фиолетовый |
| 3. желтый  | В) оранжевый  |

**11. Установите соответствие понятий и соответствующих определений:**

- |               |   |
|---------------|---|
| 1. Аппликация | А) упорядоченное сочетание повторяющихся форм |
|---------------|---|

2. Орнамент Б) способ оформления изделий путём изготовления рисунка из кусочков плоских материалов
3. Силуэт В) одноцветное плоское изображение предмета на фоне другого цвета

**12. Установите соответствие понятий и их определений:**

1. Народные ремёсла А) создание художественных изделий, имеющих практическое назначение и поставка его для продажи на рынок
2. Народные промыслы Б) создание художественных изделий, имеющих практическое назначение для нужд семьи производителя или заказчика

**13. Основные цвета:**

- 1) красный
- 2) оранжевый
- 3) желтый
- 4) голубой
- 5) синий

**14. Теплые цвета:**

- 1) красный
- 2) оранжевый
- 3) желтый
- 4) зеленый
- 5) фиолетовый

**15. Хроматические цвета:**

- 1) белый, черный, серый
- 2) красный, оранжевый, желтый, зеленый, голубой, синий, фиолетовый

**16. Холодные цвета:**

- 1) красный
- 2) оранжевый
- 3) зеленый
- 4) голубой
- 5) фиолетовый

**17. Названия цветового тона:**

- 1) бордовый
- 2) красный
- 3) розовый
- 4) синий
- 5) лиловый

**18. Цвета, обладающие светлотой:**

- 1) бордовый
- 2) красный
- 3) розовый
- 4) синий
- 5) голубой

**19. Родственные оттенки красного цвета:**

- 1) оранжевый
- 2) ярко-красный
- 3) розовый
- 4) светло-розовый
- 5) желтый

## Практические работы

для оценки уровня сформированности компетенции ПК-5 на этапе «Умения»

### Работа 1

**Тема:** Пропорционирование предметов.

**Цель:** Способствовать применению знаний о способах определения пропорций при разработке комплекта предметов.

*Разработать комплект предметов, используя простые (строящихся на простых рациональных числах) и иррациональные (производные от геометрических) построений) отношения пропорционирования. Работу оформить на форматах А4.*

В **простых отношениях** числовая зависимость двух величин выражена дробным числом, где числитель и знаменатель представлены целыми числами обычно в пределах от 1 до 6.

**Иррациональные отношения:**

- 1) отношение диагонали квадрата к его стороне, т. е.  $a:c = 1: \sqrt{2}$ ;
- 2) отношение высоты разностороннего треугольника к половине его основания, т.е.  $a:h = 1: \sqrt{3}$ ;
- 3) «золотой сечение», которое выражается дробным числом 1:1,62. «Золотое сечение» получается при делении целого на две неравные части таким образом, Чтобы целое относилось к большей части, как большая часть к меньшей, т.е.  $(a+b):a = a:b$ ;
- 4) отношения, вытекающие из геометрии «динамических» прямоугольников. Отношение их сторон -  $1: \sqrt{2}$ ;  $1: \sqrt{3}$  ;  $1: \sqrt{5}$  ;
- 5) метод подобия. Признаками подобия для них служит параллельность или перпендикулярность сторон и диагоналей.

**Работа 2**

**Тема:** Разработка цветосочетаний предметов.

**Цель:** Способствовать применению знаний из области цветоведения при разработке оформления комплекта предметов.

*Разработать цветосочетания комплекта предметов, используя:*

- 1) ряд серых ахроматических тонов в пределах от белого до черного цвета;
- 2) хроматический ряд (цвета спектра):
  - а) используются оттенки одного цвета;
  - б) цвета сегментов, расположенных в круге по соседству друг с другом;
  - в) дополнительные цвета;
- 3) ряды, идущие от хроматических (спектральных) цветов к ахроматическим, например: от зеленого к белому, от зеленого к серому, от зеленого к черному.

*Работу оформить на форматах А4.*

Перечень практических работ для оценки уровня сформированности компетенции **ПК-5** на этапе «Владение»

**Работа 3**

**Тема:** Построение перспективы схематизированного здания, заданного в проекциях.

**Цель:** Способствовать применению знаний о перспективном изображении предметов.

*На основе заданных проекций здания построить его перспективное изображение. Работу оформить на форматах А4.*

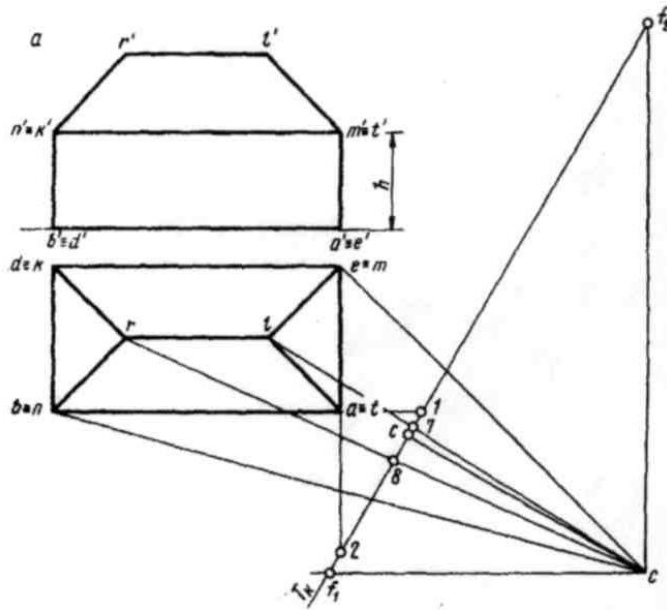

### Перечень вопросов к зачету

1. Прикладное искусство Древней Руси.
2. Прикладное искусство в России XVIII – начала XX века.
3. История художественного проектирования в СССР.
4. Понятие цвета. Хроматические и ахроматические цвета.
5. Физиологическое влияние цвета.
6. Подбор цветовых сочетаний.
7. Виды композиции.
8. Органичность и целостность внешней формы.
9. Пропорциональность и ритм.
10. Масштабность.
11. Фактура и текстура.
12. Пластичность.
13. Зависимость формы от используемого материала, конструкции, технологии изготовления.
14. Учет Функциональных и эргономических требований к проектируемым изделиям.
15. Стадия предпроектного исследования.
16. Эскизное проектирование.
17. Художественно-конструкторский проект.
18. Макетирование.
19. Внешняя среда. Организация открытого пространства.
20. Проектирование общественного интерьера.
21. Интерьер жилого дома.
22. Основные понятия перспективы.
23. Построение перспективного изображения линий.
24. Построение перспективного изображения окружности.
25. Построение перспективного изображения плоского предмета.



### 3. Методические материалы, определяющие процедуры оценивания результатов обучения по дисциплине (модулю), описание шкал оценивания

#### Рейтинг-план дисциплины

##### Основы дизайна

Виды учебной деятельности студентов	Балл за конкретное задание	Число заданий за семестр	Баллы	
			минимальный	максимальный
<b>Модуль 1. КОМПОЗИЦИЯ</b>			5	25
<b>Текущий контроль</b>			3	15
Аудиторная работа	1	3	1	3
Тестовый контроль	2	3	1	6
Составление аннотированного списка образовательных учреждений начального и среднего образования	2	1	0	2
Реферат	2	1	0	2
Подготовка дополнительного материала по теме	2	1	1	2
<b>Рубежный контроль</b>			2	10
Письменная контрольная работа	10	1	2	10
<b>Модуль 2. МЕТОДИКА ПРОЕКТИРОВАНИЯ ПРЕДМЕТОВ</b>			6	55
<b>Текущий контроль</b>			4	35
Аудиторная работа	1	9	1	9
Тестовый контроль	2	5	2	10
Составление библиографии и аннотаций источников	2	2	0	4
Реферат	2	1	0	2
Подготовка дополнительного материала по теме	2	5	1	10
<b>Рубежный контроль</b>			2	20
Письменная контрольная работа	20	1	2	20
<b>Поощрительные баллы</b>			1	10
Участие в научной конференции, выставках	2	2	1	4
Проведение профориентационной работы	5	1	0	5
Выполнение дидактических средств	1	1	0	1
<b>Посещаемость (баллы вычитаются из общей суммы набранных баллов)</b>				
1. Посещение лекционных занятий			0	- 6
2. Посещение практических (семинар., лаборатор.) занятий			0	- 10
<b>Итоговый контроль</b>				
1. Зачет (дифференцированный зачет)				20
2. Экзамен				

Объем и уровень сформированности компетенций целиком или на различных этапах у обучающихся оцениваются по результатам текущего контроля количественной оценкой, выраженной в рейтинговых баллах. Оценке подлежит каждое контрольное мероприятие.

При оценивании сформированности компетенций применяется четырехуровневая шкала «неудовлетворительно», «удовлетворительно», «хорошо», «отлично».

Максимальный балл по каждому виду оценочного средства определяется в рейтинг-плане и выражает полное (100%) освоение компетенции.

Уровень сформированности компетенции «хорошо» устанавливается в случае, когда объем выполненных заданий соответствующего оценочного средства составляет 80 - 100%; «удовлетворительно» – выполнено 40 - 80%; «неудовлетворительно» – выполнено 0 - 40%

Рейтинговый балл за выполнение части или полного объема заданий соответствующего оценочного средства выставляется по формуле:

$$\text{Рейтинговый балл} = k \times \text{Максимальный балл}$$

где  $k = 0,2$  при уровне освоения «неудовлетворительно»,  $k = 0,6$   $k = 0,4$  при уровне освоения «удовлетворительно»,  $k = 0,8$  при уровне освоения «хорошо» и  $k = 1$  при уровне освоения «отлично».

Оценка на этапе промежуточной аттестации выставляется согласно Положению о модульно-рейтинговой системе обучения и оценки успеваемости студентов БашГУ:

На зачете выставляется оценка:

- зачтено - при накоплении от 60 до 110 рейтинговых баллов (включая 10 поощрительных баллов),
- не зачтено - при накоплении от 0 до 59 рейтинговых баллов.

#### 7. Учебно-методическое и информационное обеспечение дисциплины

Результаты обучения по дисциплине (модулю) у обучающихся оцениваются по итогам текущего контроля количественной оценкой, выраженной в рейтинговых баллах. Оценке подлежит каждое контрольное мероприятие.

При оценивании сформированности компетенций применяется четырехуровневая шкала «неудовлетворительно», «удовлетворительно», «хорошо», «отлично».

Максимальный балл по каждому виду оценочного средства определяется в рейтинг-плане и выражает полное (100%) освоение компетенции.

Уровень сформированности компетенции «хорошо» устанавливается в случае, когда объем выполненных заданий соответствующего оценочного средства составляет 80-100%; «удовлетворительно» – выполнено 40-80%; «неудовлетворительно» – выполнено 0-40%

Рейтинговый балл за выполнение части или полного объема заданий соответствующего оценочного средства выставляется по формуле:

$$\text{Рейтинговый балл} = k \times \text{Максимальный балл},$$

где  $k = 0,2$  при уровне освоения «неудовлетворительно»,  $k = 0,4$  при уровне освоения «удовлетворительно»,  $k = 0,8$  при уровне освоения «хорошо» и  $k = 1$  при уровне освоения «отлично».

Оценка на этапе промежуточной аттестации выставляется согласно Положению о модульно-рейтинговой системе обучения и оценки успеваемости студентов БашГУ:

На зачете выставляется оценка:

- зачтено - при накоплении от 60 до 110 рейтинговых баллов (включая 10 поощрительных баллов),
- не зачтено - при накоплении от 0 до 59 рейтинговых баллов.

При получении на экзамене оценок «отлично», «хорошо», «удовлетворительно», на зачёте оценки «зачтено» считается, что результаты обучения по дисциплине (модулю) достигнуты и компетенции на этапе изучения дисциплины (модуля) сформированы.