

Документ подписан простой электронной подписью
Информация о владельце:
ФИО: Сыров Игорь Анатольевич
Должность: Директор
Дата подписания: 30.10.2023 10:54:33
Уникальный программный ключ:
b683afe664d7e9f64175886cf9626a196149ad36

СТЕРЛИТАМАКСКИЙ ФИЛИАЛ
ФЕДЕРАЛЬНОГО ГОСУДАРСТВЕННОГО БЮДЖЕТНОГО ОБРАЗОВАТЕЛЬНОГО
УЧРЕЖДЕНИЯ ВЫСШЕГО ОБРАЗОВАНИЯ
«УФИМСКИЙ УНИВЕРСИТЕТ НАУКИ И ТЕХНОЛОГИЙ»

Факультет
Кафедра

Естественнонаучный
Общей и теоретической физики

Оценочные материалы по дисциплине (модулю)

дисциплина

Электрорадиотехника

Блок Б1, часть, формируемая участниками образовательных отношений, Б1.В.01
цикл дисциплины и его часть (обязательная часть или часть, формируемая участниками образовательных отношений)

Направление

44.03.01
код

Педагогическое образование
наименование направления

Программа

Технология

Форма обучения

Очная

Для поступивших на обучение в
2023 г.

Разработчик (составитель)
профессор, д.т.н., профессор
Галиев А. Л.
ученая степень, должность, ФИО

1. Перечень компетенций, индикаторов достижения компетенций и описание показателей и критериев оценивания результатов обучения по дисциплине (модулю)	3
2. Оценочные средства, необходимые для оценки результатов обучения по дисциплине (модулю)	8
Экзаменационные билеты	9
Критерии оценки (в баллах):	11
Примерные задачи для практических занятий	12
Критерии оценки (в баллах):	21
Тест	24
3. Методические материалы, определяющие процедуры оценивания результатов обучения по дисциплине (модулю), описание шкал оценивания	32

1. Перечень компетенций, индикаторов достижения компетенций и описание показателей и критериев оценивания результатов обучения по дисциплине (модулю)

Формируемая компетенция (с указанием кода)	Код и наименование индикатора достижения компетенции	Результаты обучения по дисциплине (модулю)	Показатели и критерии оценивания результатов обучения по дисциплине (модулю)				Вид оценочного средства
			1	2	3	4	
			неуд.	удовл.	хорошо	отлично	
ПК-2. Способен планировать и применять технологические процессы изготовления объектов труда в профессиональной педагогической деятельности	ПК-2.1. Демонстрирует знания и понимания технологических процессов изготовления объектов труда, основ творческой конструкторской деятельности и проектирования.	Обучающийся должен: понимать основные законы электрического тока; методы расчета электрических цепей; особенности сетей трехфазного тока; поражающие факторы электрического тока; методы анализа и расчета радиотехнических цепей; принципы действия современных радиотехнических	Не может раскрыть основное содержание учебного материала; незнание или непонимание большей или наиболее важной части учебного материала; незнание основных законов электротехники; непонимание основных принципов работы радиотехнических устройств и устройств цифровой и вычислительной техники.	Знание содержания основных понятий и законов электротехники; отвечает только на конкретный вопрос, соединяет знания из разных разделов курса только при наводящих вопросах; показывает знание основного	Показывает полное знание программного материала, основной и дополнительной литературы; демонстрирует понимание приобретенных знаний и умений для будущей профессиональной деятельности.	Демонстрирует системное и глубокое знание программного материала, свободное владение материалом из различных разделов курса, твердое знание лекционного материала, обязательной и рекомендованной дополнительной литературы.	тест

		устройств; основные типы цифровых устройств, их назначение, принципы работы, параметры и характеристики, схемотехнические методы построения, булеву алгебру, методы описания логических схем; арифметические и логические основы вычислительной техники, формы представления информации в электронных цифровых вычислительных устройствах, принципы организации и работы запоминающих устройств, архитектуру и функционирование микропроцессора.		материала в объеме, необходимом для предстоящей профессиональ ной деятельности.			
	ПК-2.2.	Обучающийся	Не способен	Неполно или	Демонстрирует	Показывает	Решение

	<p>Планирует, разрабатывает и реализует технологические процессы изготовления объектов труда с соблюдением требований к качеству, в соответствии с заданием и технической документацией</p>	<p>должен: анализировать технические характеристики электrorадиотехнических приборов и устройств; анализировать прохождение сигналов в радиотехнических устройствах по их блок-схемам, используя различные способы представления радиосигналов; характеризовать физические процессы, происходящие в цифровых и микропроцессорных устройствах.</p>	<p>аргументировано и последовательно излагать материал, допускает грубые ошибки в ответах; не может самостоятельно решать задачи на расчеты электрических цепей; не способен самостоятельно провести анализ и синтез логических схем устройств цифровой и вычислительной техники.</p>	<p>непоследовательно раскрывает содержание материала, но показывает общее понимание вопроса и демонстрирует умения, достаточные для дальнейшего усвоения материала; не может применить теорию в новой ситуации; может представить решение задачи и объяснить его; с трудом применяются некоторые формы мыслительной деятельности:</p>	<p>умение анализировать материал, однако не все выводы носят аргументированный и доказательный характер; может провести анализ ситуации, сравнение, обобщение и т.д., но не всегда делает это самостоятельно; умеет применять полученные знания на практике, получает верные, но не всегда эффективные решения.</p>	<p>умение иллюстрировать теоретические положения конкретными примерами, применять их в новой ситуации; демонстрирует умение анализировать сложные схемы электротехнических устройств; демонстрирует различные формы мыслительной деятельности: анализ, синтез, сравнение, обобщение и т.д.</p>	<p>задачи у доски, контрольная работа; тест</p>
--	---	---	---	---	---	--	---

				анализ, синтез, сравнение, обобщение и т.д.			
	ПК-2.3. Осуществляет обработку материалов и изготовление изделий, а также наладку и регулировку инструментов и оборудования, применяемых в процессе изготовления объектов труда на уроках технологии	Обучающийся должен: владеть навыками выполнения простейших расчетов электрорадиотехнических цепей; анализа и синтеза комбинационных и последовательностных устройств; изучения методической и научно-популярной литературы в области электрорадиотехники.	Допускает ошибки в определении понятий, при использовании терминологии, которые не исправлены после нескольких наводящих вопросов; не владеет навыками построения электрорадиотехнических схем и схем устройств цифровой и вычислительной техники, не может объяснить принципы работы этих устройств.	Не в полной мере демонстрирует способность применять теоретические знания для анализа практических ситуаций; с трудом может соотносить теорию и практические примеры из учебных материалов (при этом примеры не всегда правильные); редко использует при ответе термины, подменяет одни понятия другими, не	При изложении материала допускает небольшие пробелы, не искажающие содержание ответа; имеются незначительные ошибки в формулировке понятий, присутствуют неточности при описании принципов работы отдельных устройств, однако они могут быть исправлены студентом при их обнаружении.	Демонстрирует способность творчески применять знание теории к решению профессиональных задач; уверенно ориентируется в проблемных ситуациях; владеет аргументацией, грамотной, лаконичной, доступной и понятной речью.	Решение задач у доски, контрольная работа; тест

				всегда понимая разницы.			
--	--	--	--	-------------------------------	--	--	--

2. Оценочные средства, необходимые для оценки результатов обучения по дисциплине (модулю)

Задания для контрольной работы

На рисунке приведена схема электрической цепи. В таблице заданы величины и направления действия электродвижущих сил источников электрической энергии и сопротивления резисторов.

Необходимо:

- 1) определить токи во всех ветвях электрической цепи методом контурных токов;
- 2) не производя вычислений, составить уравнения для расчета цепи классическим методом; в одно из уравнений подставить полученные при решении в п. 1 значения токов и проверить правильность решения;
- 3) определить ток в ветви, указанной в задании, воспользовавшись методом эквивалентного генератора;
- 4) построить потенциальную диаграмму для контура, указанного в задании;
- 5) определить мощность, отдаваемую каждым источником, и мощность, рассеиваемую на каждом участке цепи. Проверить баланс мощностей.

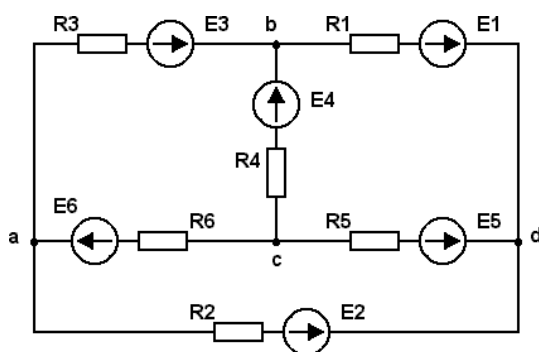

№ вар	E1, В	E2, В	E3, В	E4, В	E5, В	E6, В	R1, Ом	R2, Ом	R3, Ом	R4, Ом	R5, Ом	R6, Ом	Определить ток в ветви с резистором	Контур для построения потенциальной диаграммы
1	10	0	0	50	0	70	2	2	2	6	6	6	R3	acbda
2	10	0	0	20	50	0	2	2	2	6	6	6	R3	acbda
3	15	450	0	20	0	0	2	2	2	6	6	6	R3	acbda
4	20	0	40	50	0	0	2	2	2	6	6	6	R3	acbda
5	0	0	0	25	55	30	2	2	2	6	6	6	R3	acbda
6	0	0	30	10	0	50	2	2	2	6	6	6	R3	acbda
7	15	0	90	0	20	0	4	6	10	4	5	3	R3	acbda
8	0	20	15	110	0	0	3	1	4	10	15	8	R3	acbda
9	50	0	70	0	90	0	8	3	4	1	2	3	R3	acbda

10	22	30	18	0	0	0	2	1	12	10	4	4	R3	acbda
----	----	----	----	---	---	---	---	---	----	----	---	---	----	-------

Критерии оценки (в баллах): за каждый правильно выполненный пункт задания контрольной работы студент получает 3 балла.

Экзаменационные билеты

Структура экзаменационного билета: экзаменационный билет состоит из двух теоретических вопросов и одной задачи.

Перечень вопросов для экзамена:

1. Идеальные элементы электрических цепей. Линейные электрические цепи постоянного тока. Основные понятия и определения. Источники электрической энергии
2. Основные преобразования схем, используемые при анализе электрических цепей
3. Законы электрических цепей. Расчет электрической цепи по законам Кирхгофа
4. Метод контурных токов. Метод узловых потенциалов
5. Принцип наложения и метод наложения. Метод эквивалентного генератора
6. Энергетический баланс в электрических цепях
7. Синусоидальный ток и основные характеризующие его величины. Действующее и среднее значения синусоидально изменяющейся величины
8. Изображение синусоидальных токов, напряжений, ЭДС с помощью вращающихся векторов. Векторная диаграмма
9. R, L, C в цепи синусоидального тока
10. Установившийся синусоидальный ток в цепи с последовательным соединением R, L и C
11. Установившийся синусоидальный ток в цепи с параллельным соединением R, L и C
12. Комплексный метод расчета электрических цепей. Формы представления комплексных чисел. Действия над комплексными числами
13. Изображение синусоидально изменяющихся величин на комплексной плоскости
14. Выражения для производной и интеграла. Алгебраизация уравнений
15. Законы Ома и Кирхгофа в комплексной форме. Комплексное сопротивление. Комплексная проводимость. Треугольник сопротивлений и треугольник проводимостей
16. Активная, реактивная и полная мощности. Коэффициент мощности
17. Расчет сложных электрических цепей комплексным методом
18. Резонанс напряжений. Резонанс токов
19. Резонанс в разветвленных цепях. Резонанс в цепях без потерь (чисто реактивные цепи)
20. Трехфазная система ЭДС
21. Расчет соединения звезда-звезда с нулевым проводом и без нулевого провода

22. Расчет соединения треугольник-треугольник. Активная, реактивная и полная мощности трёхфазной цепи
23. Пассивные элементы радиотехнических цепей. Линейные радиотехнические цепи
24. Делитель напряжения. Дифференцирующая и интегрирующая цепи
25. Колебательный контур
26. Электрические свойства полупроводников. Свойства *p-n*-перехода. Полупроводниковые диоды
27. Биполярные транзисторы. Схемы включения транзисторов. Полевые транзисторы
28. Усилители электрических сигналов. Классификация. Основные параметры и характеристики
29. Аперриодические усилители. Линейные и нелинейные искажения в усилителях. Эквивалентная схема усилителя
30. Обратная связь в усилителях. Виды обратной связи. Влияние обратной связи на коэффициент усиления и искажения
31. Многокаскадные усилители. Устойчивость многокаскадных усилителей Выходные каскады усиления мощности звуковых сигналов
32. Операционный усилитель (ОУ). Основные параметры ОУ. Инвертирующий усилитель на ОУ. Неинвертирующий усилитель на ОУ. Инвертирующий сумматор на ОУ
33. Радиотехнические сигналы Амплитудная модуляция. Модуляция импульсных сигналов
34. Структурная схема канала связи.
35. Радиопередатчики. Основные параметры. Приемник прямого усиления. Супергетеродинный приемник
36. Основы телевидения. Общие сведения. Общие принципы передачи и приема радиосигналов и телевизионных изображений
37. Современные способы и средства связи
38. Общие сведения о цифровых устройствах. Достоинства и недостатки технических средств цифровой техники
39. Системы счисления. Основные понятия и определения
40. Перевод чисел из одной системы счисления в другую. Двоичная арифметика
41. Основы микроэлектронной техники. Основные понятия и определения. Классификация микроэлектронных устройств
42. Система условных цифробуквенных обозначений ИМС логических элементов
43. Применение булевой алгебры для описания логических элементов и устройств
44. Основные логические операции и логические элементы
45. Принцип двойственности в алгебре Буля. Основные соотношения, правила и теоремы алгебры Буля
46. Полная система логических функций. Понятие о базисе
47. Способы представления булевых функций
48. Переход от структурной формулы к логической схеме
49. Методы минимизации булевых функций
50. Комбинационные схемы. Шифраторы. Дешифраторы. Мультиплексоры. Демультимплексоры
51. Цифровые компараторы
52. Сумматоры. Определения, классификация, уравнения, структуры и применение. Четвертьсумматор. Полусумматор. Полный одноразрядный двоичный сумматор
53. Преобразователи кодов
54. Последовательностные схемы. Триггеры. Асинхронные RS –триггеры
55. Синхронные RS-триггеры. Двухступенчатые синхронные триггеры
56. D-триггеры. T-триггеры. Универсальные JK-триггеры
57. Регистры. Классификация. Параллельные регистры (регистры памяти)

58. Последовательные регистры (регистры сдвига). Реверсивные регистры
59. Цифровые счетчики импульсов. Основные понятия. Классификация
60. Кольцевые счетчики. Двоичные счетчики с последовательным переносом (асинхронные)
61. Делители частоты. Двоичные счетчики с параллельным переносом (синхронные)
62. Интегральные счетчики. Построение счетчика с произвольным коэффициентом счета
63. Понятие микропроцессора. Представление чисел и команд в микропроцессорах
64. Основные принципы построения микропроцессорных устройств. Внутреннее устройство и принцип работы микропроцессора
65. Анализ возможностей современных микропроцессоров

Образец экзаменационного билета:

Билет №1

1. Биполярные транзисторы. Схемы включения транзисторов. Полевые транзисторы
2. Основы микроэлектронной техники. Основные понятия и определения. Классификация микроэлектронных устройств
3. Задача (1.15). Определить показание вольтметра pV и указать, в каких режимах работают источники ЭДС. Параметры цепи: $R_1 = 30$ Ом, $R_2 = 20$ Ом, $E_1 = 60$ В, $E_2 = 10$ В.

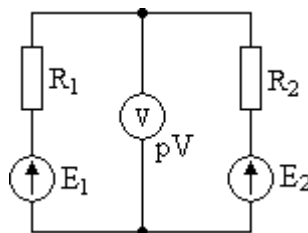

Критерии оценки (в баллах):

- 25-30 баллов выставляется студенту, если студент дал полные, развернутые ответы на все теоретические вопросы билета, продемонстрировал знание функциональных возможностей, терминологии, основных элементов, умение применять теоретические знания при выполнении практических заданий. Студент без затруднений ответил на все дополнительные вопросы. Практическая часть работы выполнена полностью без неточностей и ошибок;

- 17-24 баллов выставляется студенту, если студент раскрыл в основном теоретические вопросы, однако допущены неточности в определении основных понятий. При ответе на дополнительные вопросы допущены небольшие неточности. При выполнении практической части работы допущены несущественные ошибки;

- 10-16 баллов выставляется студенту, если при ответе на теоретические вопросы студентом допущено несколько существенных ошибок в толковании основных понятий. Логика и полнота ответа страдают заметными изъянами. Заметны пробелы в знании основных методов. Теоретические вопросы в целом изложены достаточно, но с

пропусками материала. Имеются принципиальные ошибки в логике построения ответа на вопрос. Студент не решил задачу или при решении допущены грубые ошибки;

- 0-10 баллов выставляется студенту, если он отказался от ответа или не смог ответить на вопросы билета, ответ на теоретические вопросы свидетельствует о непонимании и крайне неполном знании основных понятий и методов. Обнаруживается отсутствие навыков применения теоретических знаний при выполнении практических заданий. Студент не смог ответить ни на один дополнительный вопрос.

Примерные задачи для практических занятий

Найдите значение ЭДС E источника при $R = 4 \text{ Ом}$, $I = 3 \text{ А}$, $\varphi_n = 14 \text{ В}$, $\varphi_m = 11 \text{ В}$.

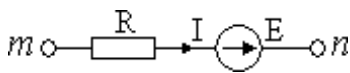

Определить входное сопротивление цепи R_{ab} .

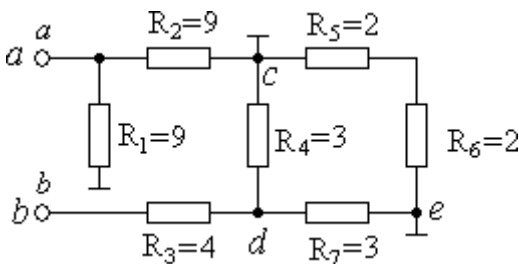

Заданная электрическая цепь характеризуется следующими параметрами элементов:
 $E = 312 \text{ В}$, $R_{01} = 1 \text{ Ом}$, $R_1 = 3 \text{ Ом}$, $R_2 = 6 \text{ Ом}$, $R_3 = 20 \text{ Ом}$, $R_4 = 8 \text{ Ом}$, $R_5 = 16 \text{ Ом}$, $R_6 = 7 \text{ Ом}$.
 Рассчитать токи во всех ветвях, падения напряжения на отдельных участках, потребляемую мощность и проверить баланс мощностей.

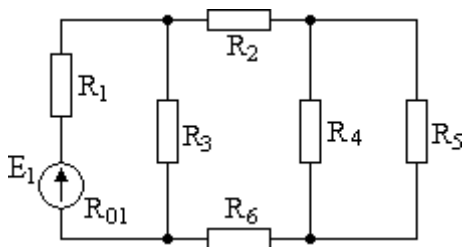

Напряжение холостого хода батареи равно $16,4 \text{ В}$. Чему равно ее внутреннее сопротивление, если при токе во внешней цепи, равном 8 А , напряжение на ее зажимах равно $15,2 \text{ В}$?

Потенциалы узлов схемы равны $\varphi_a = -15$ В, $\varphi_b = 52$ В, $\varphi_c = 64$ В, $E_1 = 80$ В, $E_3 = 70$ В, $R_1 = 5$ Ом, $R_2 = 10$ Ом, $R_3 = 12$ Ом. Определить токи в ветвях.

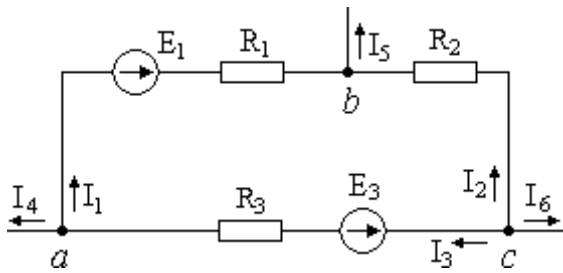

В электрической схеме, имеющей следующие параметры: $E_1 = 52$ В, $E_2 = 69$ В, $R_{01} = 1$ Ом, $R_{02} = 2$ Ом, $R_3 = 5$ Ом, $R_4 = 2$ Ом, $R_5 = 6$ Ом, $R_6 = 3$ Ом, рассчитать токи во всех ветвях.

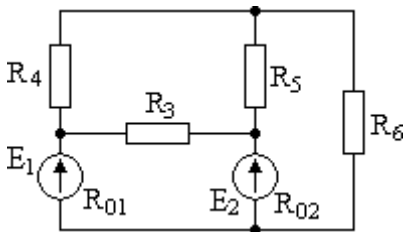

Электрическая цепь состоит из последовательно соединенных резистора, сопротивление которого $R = 10$ Ом, катушки с индуктивностью $L = 100$ мкГн и конденсатора с емкостью $C = 100$ пФ. Определить резонансную частоту ω_0 , характеристическое сопротивление ρ , затухание δ и добротность Q . Чему равны ток I_0 и расходуемая в цепи мощность P_0 при резонансе, а также падения напряжений на элементах электрической цепи при резонансе, если контур включен на напряжение $U = 1$ В?

В электрической схеме, имеющей следующие параметры: $E_1 = 52$ В, $E_2 = 69$ В, $R_{01} = 1$ Ом, $R_{02} = 2$ Ом, $R_3 = 5$ Ом, $R_4 = 2$ Ом, $R_5 = 6$ Ом, $R_6 = 3$ Ом, рассчитать токи во всех ветвях методом контурных токов и проверить баланс мощностей.

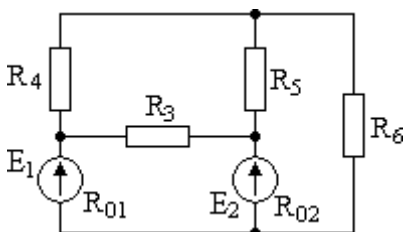

В заданной электрической схеме, имеющей следующие параметры: $E_1 = 336$ В, $R_{01} = 2$ Ом, $E_2 = 176$ В, $R_{02} = 1$ Ом, $E_3 = 30$ В, $R_{03} = 2,5$ Ом, $R_1 = 10$ Ом, $R_2 = 7$ Ом, $R_3 = 7,5$ Ом, $R_4 = 12$ Ом, рассчитать токи во всех ветвях методом узловых потенциалов.

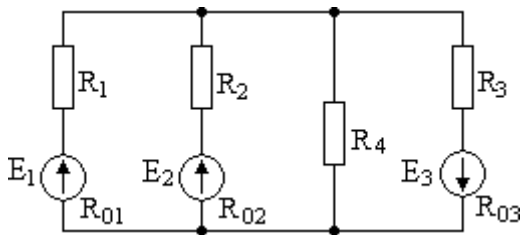

Задана схема цепи и параметры ее элементов: $E_1 = 12 \text{ В}$; $E_2 = 9 \text{ В}$; $R_1 = R_2 = R_3 = 2 \text{ Ом}$. Требуется определить токи в ветвях схемы методом наложения.

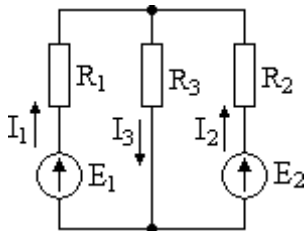

В схеме с заданными параметрами элементов ($E_1 = 100 \text{ В}$; $E_2 = 20 \text{ В}$; $E_3 = 30 \text{ В}$, $E_4 = 10 \text{ В}$; $R_1 = R_2 = 40 \text{ Ом}$; $R_3 = R_4 = 20 \text{ Ом}$; $R_5 = R_6 = 10 \text{ Ом}$) определить ток в выделенной ветви I_6 методом эквивалентного генератора.

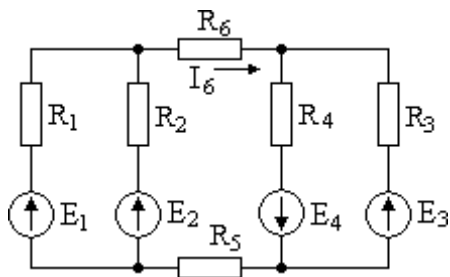

К электрической цепи с последовательным соединением R и C приложено синусоидальное напряжение $u = 141 \sin(314t) \text{ В}$. Найти мгновенные и действующие значения тока и напряжений на всех участках цепи, если $R = 30 \text{ Ом}$ и $C = 79,62 \text{ мкФ}$.

В последовательной цепи катушка индуктивности ($L = 14,1 \text{ мГн}$, $R = 6 \text{ Ом}$) и конденсатор ($C = 45 \text{ мкФ}$) питаются от источника синусоидального напряжения ($U = 12 \text{ В}$), частота которого изменяется от 100 до 500 Гц.

Вычислить: резонансную частоту; ток в цепи и напряжения на конденсаторе и катушке при резонансе напряжений; добротность резонансного контура. Построить графики зависимостей модуля полного сопротивления цепи, тока, напряжений на катушке и конденсаторе, угла сдвига фаз между током и приложенным напряжением от частоты источника в диапазоне $0,5f_0 \div 2f_0$, где f_0 – резонансная частота.

Записать в алгебраической и показательной формах выражение для полного комплексного сопротивления индуктивной катушки с параметрами $R_K = 3 \text{ Ом}$ и $L_K = 12,7 \text{ мГн}$; $f = 50 \text{ Гц}$.

Построить на комплексной плоскости треугольник сопротивлений.

По показаниям приборов определить параметры: R , L , φ , Q , S катушки, если $I = 0,2 \text{ А}$, $U = 3 \text{ В}$, $P = 0,36 \text{ Вт}$, $f = 300 \text{ Гц}$. Построить векторную диаграмму тока и напряжений.

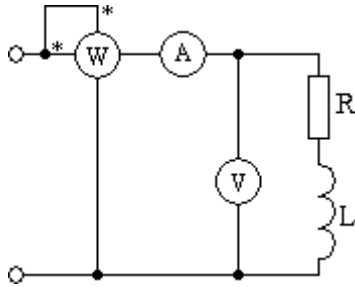

Задана электрическая цепь, содержащая последовательно включенные катушку индуктивности с активным сопротивлением $R = 10 \text{ Ом}$ и индуктивным сопротивлением $X_L = 2 \text{ Ом}$ и конденсатор с емкостным сопротивлением $X_C = 5 \text{ Ом}$. Напряжение питания цепи $U = 36 \text{ В}$. Вычислить величину тока в цепи и построить векторную диаграмму тока и напряжений.

К однофазному асинхронному двигателю, полезная мощность которого $P = 3,7 \text{ кВт}$, а КПД $\eta = 83,5 \%$, по проводам сопротивлением $R_{\text{пр}} = 2 \text{ Ом}$ подается напряжение $U = 380 \text{ В}$. Двигатель работает с $\cos \varphi = 0,707$.

Какую емкость нужно включить параллельно двигателю, чтобы повысить $\cos \varphi$ до 0,9? Как изменяются при этом потери мощности и напряжения в линии?

В заданной электрической цепи имеет место резонанс. Определить вид резонанса и величину индуктивности цепи, если известны величины сопротивлений: $R_1 = 1 \text{ Ом}$, $R_2 = 2 \text{ Ом}$, $R_3 = 20 \text{ Ом}$ и величина емкости конденсатора $C = 30 \text{ мкФ}$. Частота питающей сети $f = 50 \text{ Гц}$.

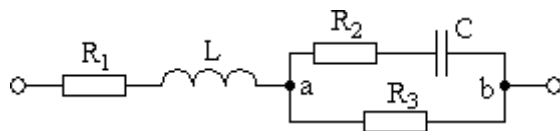

Параметры цепи: $R_2 = 40 \text{ Ом}$, $X_2 = 100 \text{ Ом}$, $X_3 = -20 \text{ Ом}$. Определить значение и характер сопротивления Z_1 , если известно, что оно чисто реактивно и через него проходит ток $I_1 = 12 \text{ А}$, а напряжение, приложенное к цепи, $U = 30 \text{ В}$.

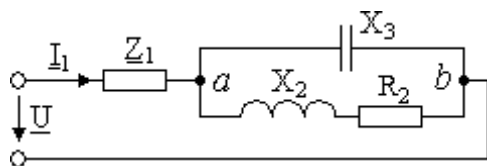

Определить показания приборов, если $u(t) = 100 \sin \omega t$ В; $R = X_L = 5$ Ом; $X_C = 2,5$ Ом.

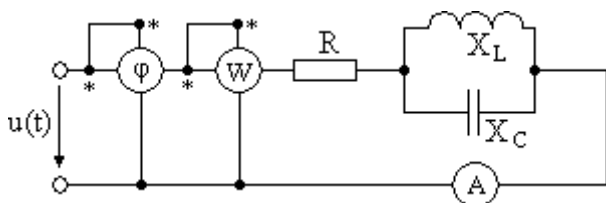

Активно-емкостная симметричная нагрузка включена по четырехпроводной схеме в сеть напряжением 173 В (линейное напряжение). Потребляемая фазная мощность $P_\phi = 800$ Вт, токи в фазах $I_\phi = 10$ А. Нарисовать схему включения приемников. Построить векторную диаграмму токов и напряжений. Определить величины активного и емкостного сопротивлений нагрузки.

Трехфазный асинхронный двигатель включен в сеть 380 В по схеме «звезда». Параметры обмоток следующие: $R_\phi = 2$ Ом, $X_\phi = 8$ Ом.

Требуется: изобразить схему включения двигателя в сеть; определить фазные и линейные токи; определить потребляемую активную мощность; построить векторную диаграмму токов и напряжений.

В трехфазную сеть напряжением 380 В, частотой $f = 50$ Гц включен трехфазный асинхронный двигатель по схеме «треугольник». Потребляемая активная мощность $P = 1,44$ кВт, коэффициент мощности $\cos \varphi = 0,85$. Определить потребляемый двигателем ток, токи в обмотках двигателя, активное и индуктивное сопротивления, индуктивность катушек, полную и реактивную потребляемые мощности.

К трехфазной сети с напряжением 380 В подключена несимметричная нагрузка по схеме «звезда с нулевым проводом», фазы которой характеризуются следующими параметрами: $R_A = 0,8$ Ом; $X_{LA} = 1,2$ Ом; $R_B = 0,4$ Ом; $X_{CB} = 2$ Ом; $R_C = 1$ Ом; $X_{LC} = 1,8$ Ом. Определить фазные и линейные токи, ток нулевого провода, коэффициенты мощности каждой фазы.

В четырехпроводную сеть с фазным напряжением $U_\phi = 120$ В включены три группы одинаковых по мощности ламп, соединенных параллельно: в первой 30 ламп, во второй 20 ламп, в третьей 10 ламп. Сопротивление каждой лампы неизменно и равно 300 Ом. Под каким напряжением окажется каждая группа ламп и каковы будут токи в проводах при обрыве нулевого провода?

Трехфазный трансформатор с параметрами $R_{\phi} = 3 \text{ Ом}$ и $X_{L\phi} = 4 \text{ Ом}$ включен в сеть с линейным напряжением 380 В. Как изменятся токи и напряжения в цепи при обрыве линейного провода и при коротком замыкании фазы?

К трехфазной сети с напряжением 380 В и частотой 50 Гц подключена несимметричная нагрузка по схеме «треугольник», фазы которой характеризуются следующими параметрами: $C_{AB} = 160 \text{ мкФ}$; $R_{BC} = 10 \text{ Ом}$; $R_{CA} = 5 \text{ Ом}$; $L_{CA} = 60 \text{ мГн}$. Определить активную, реактивную и полную мощности нагрузки.

К зажимам симметричной трехфазной цепи с линейным напряжением 380 В подключены три одинаковых сопротивления ($10-j10$) Ом. В цепи имеется трехполюсный ключ, который позволяет соединять нагрузку звездой или треугольником. Определить, как будут меняться линейные токи и потребляемая нагрузкой активная и реактивная мощности при переключении нагрузки с треугольника на звезду.

К трехпроводной трехфазной линии с напряжением 380 В подключены три однофазных приемника с параметрами: $R_1 = 5 \text{ Ом}$, $R_2 = 6 \text{ Ом}$, $X_{L2} = 8 \text{ Ом}$, $R_3 = 4 \text{ Ом}$, $X_{C3} = 3 \text{ Ом}$. Определить токи в фазах и линейных проводах, активную, реактивную и полную мощности и построить векторную диаграмму токов и напряжений.

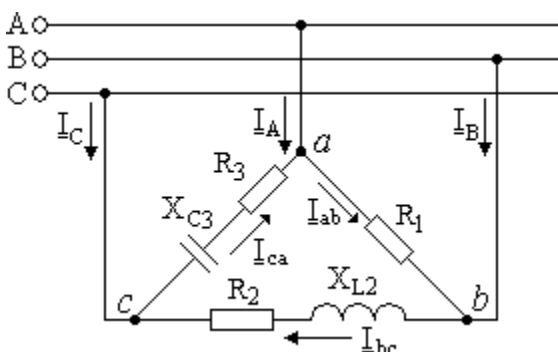

Три амперметра при замкнутом рубильнике показывают по 15 А. Определить показания амперметров при разомкнутом рубильнике. Напряжения на зажимах цепи представляют собой симметричную звезду.

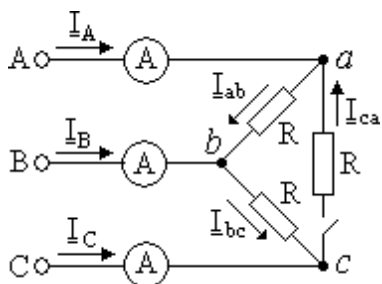

Изобразите возможные схемы включения биполярного транзистора.

По семейству выходных характеристик транзистора КТ312А в схеме с общим эмиттером (рис.1) определить значения коэффициентов усиления тока базы $h_{21Э}$ при напряжениях на коллекторе $U_K=5; 10; 15$ В и токе базы $I_B=0,4$ мА. Построить график зависимости $h_{21Э}=f(U_K)$.



Рис. 1

Для транзистора ГТ403А, включенного по схеме с общим эмиттером, ток коллектора изменяется на 140мА, а ток эмиттера – на 145мА. Определить коэффициент усиления тока базы.

По семейству выходных характеристик транзистора КТ339А в схеме с общим эмиттером (рис.2) определить ток базы I_B и напряжение на коллекторе U_K в рабочей точке, в которой ток коллектора $I_K=6$ мА, а мощность рассеиваемая на коллекторе $P_K=72$ мВт.

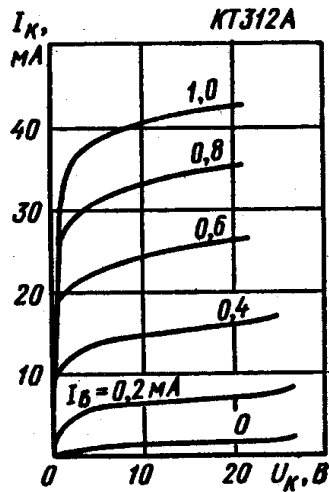

Рис. 2

Биполярный транзистор, имеющий коэффициент передачи тока базы $\beta=100$, включен по схеме с общим эмиттером. Определить ток базы I_B , ток эмиттера $I_Э$, коэффициент передачи тока эмиттера α , если ток коллектора $I_K=1$ мА.

Расшифруйте обозначения транзисторов: 2Т504А-5; КП901А; КТ315А

Покажите условные изображения транзисторов разных типов на принципиальных схемах.

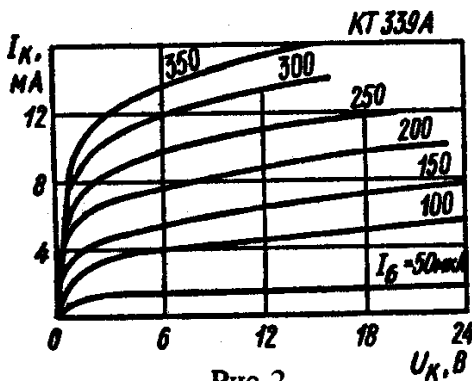
Используя семейство выходных характеристик транзистора КТ312А в схеме с общим эмиттером (рис.1), определить значение тока коллектора I_K при напряжении на коллекторе $U_K=15В$ для значений тока базы $I_B=0,2; 0,4; 0,6; 0,8$ мА. Построить график зависимости $I_K=f(I_B)$.



Рис. 1

Для транзистора ГТ403А, включенного по схеме с общим эмиттером, ток коллектора изменяется на 140мА, а ток эмиттера – на 145мА. Определить коэффициент усиления тока базы.

Определить коэффициент передачи тока биполярного транзистора, включенного по схеме с общим эмиттером, если при изменении тока базы ток коллектора изменился на 5мА, а ток эмиттера – на 5,2мА.

Разработайте схему, содержащую минимально возможное число базовых элементов, работа которой описывается временными диаграммами на рисунке (А, В, С – входы, F – выход схемы).

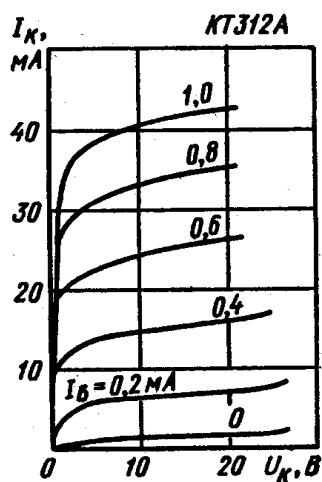
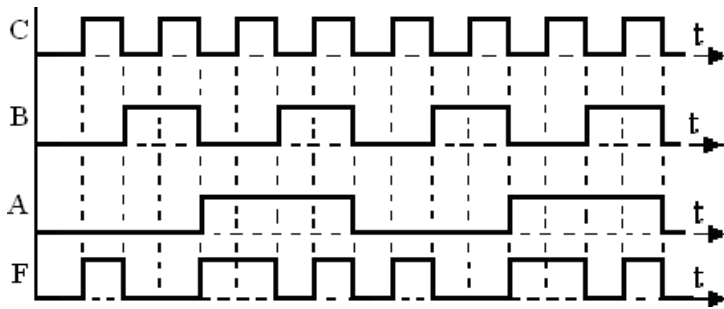

На основе дешифратора 2x4 сделать схему, фиксирующую совпадение двух бит ($A=B=1$, $A=B=0$) и реализующую функцию $\overline{A \oplus B}$.

Разработайте и зарисуйте схему на основе дешифратора 3x8 и элемента И-НЕ, реализующую функцию $\overline{A \oplus B \oplus C}$. Один из входов разрешения использовать для подачи аргумента одного из сигналов.

На основе двух мультиплексоров 2x1 сделать один мультиплексор 4x1.

Синтезировать параллельный 4-разрядный регистр на JK-триггерах. Предусмотреть вход сброса.

Число 10_{10} десятичной системы счисления перевести в двоичную систему счисления.

Сложить двоичные числа 1001_2 и 1101_2 .

Перевести в десятичную систему счисления число FA_{16} .

Число FA_{16} перевести в двоичную систему счисления.

Расписать таблицу истинности приведенного логического элемента

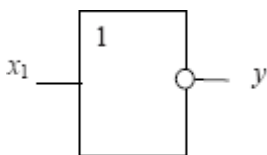

По временной диаграмме определить какой уровень сигнала будет в момент времени t_1 на выходе Q RS-триггера.

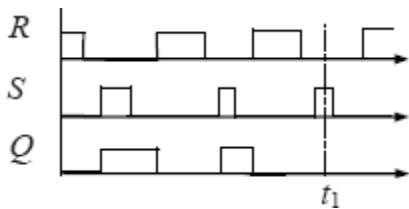

Синтезируйте схему, реализующую данную функцию $\bar{Q} + \bar{Q} + \bar{Q}^3 * \bar{Q}^1 + \bar{Q}^3 * \bar{Q}^1$.

Синтезируйте схему в базисе «И-НЕ», реализующую данную функцию $\bar{Q} + \bar{Q} + \bar{Q}^3 * \bar{Q}^1 + \bar{Q}^3 * \bar{Q}^1$.

Синтезируйте схему в базисе «ИЛИ-НЕ», реализующую данную функцию $\bar{Q} + \bar{Q} + \bar{Q}^3 * \bar{Q}^1 + \bar{Q}^3 * \bar{Q}^1$.

Синтезируйте схему, реализующую данную функцию $X_3 \cdot \bar{X}_2 \cdot \bar{X}_1 + \bar{X}_3 \cdot X_2 \cdot \bar{X}_1$.

Синтезируйте схему, реализующую данную функцию $X_2 \cdot X_1 + X_3 \cdot \bar{X}_2 \cdot \bar{X}_1 + \bar{X}_2$.

Синтезируйте схему в базисе «И-НЕ», реализующую данную функцию $X_3 \cdot \bar{X}_2 \cdot X_1 + X_3 \cdot X_2 + X_2 \cdot \bar{X}_1$.

Синтезируйте схему, реализующую данную функцию $\bar{X}_3 \cdot \bar{X}_1 + \bar{X}_2 \cdot \bar{X}_1 + X_3$.

Критерии оценки (в баллах):

- 5 баллов выставляется студенту, если при решении задачи у доски он успешно использовал полученные знания, при этом помощь и подсказки преподавателя не понадобились;

- 4 балла выставляется студенту, если при решении задачи у доски он иногда затрудняется использовать полученные знания, при этом необходима помощь и подсказки преподавателя;

- 3 балла выставляется студенту, если при решении задачи у доски он затрудняется использовать полученные знания, при этом не может обойтись без помощи и подсказок преподавателя;

- 2 балла выставляется студенту, если при решении задачи у доски он затрудняется использовать полученные знания, при этом ничего не может записать без помощи и подсказок преподавателя;

- 1 балл выставляется студенту, если при решении задачи у доски он не знает как использовать полученные знания, при этом ничего не может записать без помощи и подсказок преподавателя;

- 0 баллов выставляется студенту, если при решении задачи у доски он не знает как использовать полученные знания, при этом ничего не может записать даже с помощью и подсказок преподавателя;

Задания для контрольной работы

На рисунке приведена схема электрической цепи. В таблице заданы величины и направления действия электродвижущих сил источников электрической энергии и сопротивления резисторов.

Необходимо:

- 1) определить токи во всех ветвях электрической цепи методом контурных токов;
- 2) не производя вычислений, составить уравнения для расчета цепи классическим методом; в одно из уравнений подставить полученные при решении в п. 1 значения токов и проверить правильность решения;
- 3) определить ток в ветви, указанной в задании, воспользовавшись методом эквивалентного генератора;
- 4) построить потенциальную диаграмму для контура, указанного в задании;
- 5) определить мощность, отдаваемую каждым источником, и мощность, рассеиваемую на каждом участке цепи. Проверить баланс мощностей.

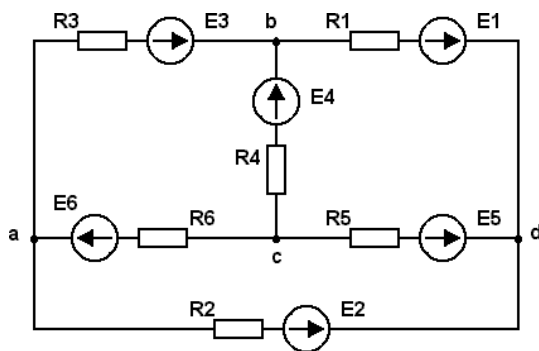

№	E1,	E2,	E3,	E4,	E5,	E6,	R1,	R2,	R3,	R4,	R5,	R6,	Определить ток в ветви с резистором	Контур для построения потенциальной диаграммы
вар	В	В	В	В	В	В	Ом	Ом	Ом	Ом	Ом	Ом		

	10	0	0	50	0	70	2	2	2	6	6	6	R3	acbda
	10	0	0	20	50	0	2	2	2	6	6	6	R3	acbda
	15	450	0	20	0	0	2	2	2	6	6	6	R3	acbda
	20	0	40	50	0	0	2	2	2	6	6	6	R3	acbda
	0	0	0	25	55	30	2	2	2	6	6	6	R3	acbda
	0	0	30	10	0	50	2	2	2	6	6	6	R3	acbda
	15	0	90	0	20	0	4	6	10	4	5	3	R3	acbda
	0	20	15	110	0	0	3	1	4	10	15	8	R3	acbda
	50	0	70	0	90	0	8	3	4	1	2	3	R3	acbda
	22	30	18	0	0	0	2	1	12	10	4	4	R3	acbda
	18	48	60	0	0	0	3	4	5	6	7	8	R3	acbda
	0	22	50	15	0	0	6	3	2	1	4	5	R3	acbda
	0	0	28	50	60	0	10	9	8	7	6	5	R3	acbda
	0	0	0	110	220	127	20	30	40	20	30	20	R3	acbda
	100	0	150	0	0	100	10	6	8	4	12	2	R3	acbda
	0	60	0	40	100	0	2	6	4	3	8	4	R5	bcadb
	100	150	0	60	0	0	5	5	10	5	6	15	R5	bcadb
	0	50	100	100	0	0	3	8	10	15	4	8	R5	bcadb
	0	0	20	40	60	0	10	6	4	3	1	1	R5	bcadb
	0	0	0	20	30	50	4	2	3	5	6	4	R5	bcadb
	50	25	0	0	0	30	6	8	10	4	2	2	R5	bcadb
	30	40	60	0	0	0	5	10	15	4	6	7	R5	bcadb
	0	0	0	30	45	60	6	2	4	10	25	10	R5	bcadb
	0	0	25	25	30	0	1	2	5	3	6	4	R5	bcadb
	0	20	0	0	50	110	2	7	9	11	4	6	R5	bcadb
	10	0	20	0	60	0	3	2	1	4	2	3	R5	bcadb
	0	110	0	50	0	60	15	4	11	19	21	6	R5	bcadb
	0	20	30	50	0	0	4	5	10	4	8	1	R5	bcadb
	0	0	30	40	20	0	5	3	4	2	4	1	R5	bcadb
	0	0	0	24	48	12	2	4	3	5	1	2	R5	bcadb

Критерии оценки (в баллах): за каждый правильно выполненный пункт задания контрольной работы студент получает 3 балла.

Тест

Тест состоит из 50 вопросов, составленных по всем темам изучаемой дисциплины.

1. Коэффициент мощности $\cos \varphi$ пассивного двухполюсника при заданных активной мощности P и действующих значениях напряжения U и тока I определяется выражением...

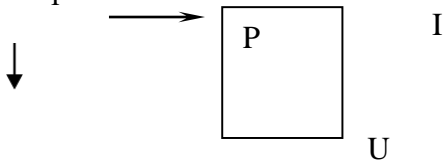

- а) $\cos \varphi = \frac{P}{UI}$ б) $\cos \varphi = \frac{UI}{P}$ в) $\cos \varphi = \frac{UI}{P}$ г) $\cos \varphi = \frac{P}{UI}$

2. В формуле для активной мощности симметричной трехфазной цепи $P = \sqrt{3}UI \cos \varphi$ под U и I понимают

- а) амплитудные значения линейных напряжения и тока
б) амплитудные значения фазных напряжения и тока
в) действующие значения линейных напряжения и тока
г) действующие значения фазных напряжений и тока

3. Единицей измерения реактивной мощности Q цепи синусоидального тока является

- а) АВ б) ВА в) Вт г) ВАр

4. Активную мощность P цепи синусоидального тока можно определить по формуле

- а) $P = UI \cos \varphi$ б) $P = UI \sin \varphi$ в) $P = UI \cos \varphi + P = UI \sin \varphi$ г) $P = UI \operatorname{tg} \varphi$

5. Единица измерения активной мощности P ...

- а) кВт б) кВАр в) кВА г) кДж

6. Единица измерения полной мощности S ...

- а) кВт б) кВАр в) кВА г) кДж

7. Если напряжения на трех последовательно соединенных резисторах относятся как 1:2:4, то отношение сопротивлений резисторов

- а) равно 1:1/2:1/4
- б) равно 4:2:1
- в) равно 1:4:2
- г) подобно отношению напряжений 1:2:4

8. Определите, при каком соединении (последовательном или параллельном) двух одинаковых резисторов будет выделяться большее количество теплоты и во сколько раз

- а) при параллельном соединении в 4 раза
- б) при последовательном соединении в 2 раза
- в) при параллельном соединении в 2 раза
- г) при последовательном соединении в 4 раза

9. Пять резисторов с сопротивлениями $R_1=100$ Ом, $R_2=10$ Ом, $R_3=20$ Ом, $R_4=500$ Ом, $R_5=30$ Ом соединены параллельно. Наибольший ток будет наблюдаться...

- а) в R_2
- б) в R_4
- в) во всех один и тот же
- г) в R_1 и R_5

10. Место соединения ветвей электрической цепи – это...

- а) контур
- б) ветвь
- в) независимый контур
- г) узел

11. Участок электрической цепи, по которому протекает один и тот же ток называется...

- а) ветвью
- б) контуром
- в) узлом
- г) независимым контуром

12. Совокупность устройств и объектов, образующих путь для электрического тока, электромагнитные процессы в которых могут быть описаны с помощью понятий об электродвижущей силе, электрическом токе и электрическом напряжении называется...

- а) источником ЭДС
- б) ветвью электрической цепи
- в) узлом
- г) электрической цепью

13. В трехфазной цепи линейные токи равны фазным, если фазы соединены

- а) треугольником
- б) звездой

- в) в обоих случаях
- г) они никогда не могут быть равными

14. В трехфазной цепи линейные токи больше фазных, если обмотки фаз соединены

- а) звездой
- б) треугольником
- в) они всегда равны
- г) они всегда больше фазных

15. Как классифицируются приборы по принципу действия?

- а) вольтметры, амперметры, ваттметры, счетчики, омметры, частотомеры
- б) приборы магнитоэлектрической, электромагнитной, электродинамической и других систем
- в) приборы по принципу действия не классифицируются

16. Какой диод используется для детектирования слабых сигналов?

- а) Универсальный
- б) Обращенный
- в) Выпрямительный
- г) Точечный
- д) Импульсный

17. Стабилитрон – это

- а) Полупроводниковый диод, работающий в режиме восстанавливаемого электрического пробоя
- б) Полупроводниковый диод, обладающий высокой концентрацией примесей
- в) Полупроводниковый диод, имеющий малое значение барьерной емкости
- г) Полупроводниковый диод, обладающий малым дифференциальным сопротивлением

18. Что называется $p-n$ -переходом?

- а) особая область, возникающая на границе полупроводника n -типа
- б) особая область, возникающая на границе полупроводника p -типа
- в) область полупроводника, которая пропускает электрический ток независимо от полярности приложенного напряжения

г) область полупроводника, которая пропускает электрический ток в одном направлении

19. Какое условно-графическое обозначение соответствует фотодиоду?

20. Как называется область биполярного транзистора, назначение которой является инжекция носителей зарядов в базу?

а) Коллектор

б) Эмиттер

в) $p-n$ переход

21. Система каких параметров биполярных транзисторов получила наиболее широкое применение при измерениях?

а) h -параметры

б) y -параметры

в) z -параметры

22. Как иначе называются полевые транзисторы?

а) Канальные

б) Управляющие

в) Затворные

23. Полевой транзистор с управляющим $p-n$ -переходом состоит из областей

а) сток, затвор, исток, канал

б) эмиттер, база, коллектор

в) сток, база, исток, затвор

24. Что, в конечном счете, усиливают усилители мощности электрических сигналов?

а) Напряжение

б) Ток

в) Мощность

г) Динамический диапазон сигнала

д) Звук

25. В каких единицах выражается коэффициент усиления усилителя?

- а) В относительных
- б) Децибелах
- в) Используются обе единицы измерения
- г) В единицах измерения тока
- д) В единицах измерения мощности

26. Как называется параметр усилителя, показывающий допустимые пределы изменения амплитуды сигнала от минимума до максимума?

- а) Коэффициент усиления напряжения
- б) Ток
- в) Динамический диапазон
- г) Амплитудно-частотная характеристика
- д) Фазо-частотная характеристика

27. Отрицательная обратная связь в усилителях:

- а) уменьшает коэффициент усиления
- б) увеличивает коэффициент усиления
- в) вызывает генерацию колебаний
- г) сокращает полосу частот
- д) ни к чему не приведет

28. Амплитудной модуляцией называется такая модуляция, когда

- а) изменяется амплитуда напряжения питания
- б) изменяется амплитуда сигнала несущей частоты
- в) изменяется амплитуда модулирующего сигнала

29. Как называется процесс, при котором происходит преобразование модулированных колебаний высокой частоты в колебания частотой модуляции (например, в колебания звуковой частоты при радиотелефонном приеме)?

- а) Модуляция.
- б) Детектирование.
- в) Прием сигнала.
- г) Нет верных ответов.

д) Все ответы верны.

30. Назвать одно из важнейших параметров приемника, который отвечает за способность выделять из всех различных по частоте сигналов только те, на частоту которых он настроен?

- а) Чувствительность.
- б) Номинальная мощность.
- в) Качество воспроизведения сигнала.
- г) Избирательность.

31. Комбинационное устройство – это:

- а) устройство с m входами и n выходами;
- б) устройство, предназначенное для преобразования двоичного кода в унитарный;
- в) устройство, выполняющее преобразование позиционного кода в n -разрядный двоичный код.

32. В чем заключается синтез комбинационного устройства?

- а) Построение схемы устройства по заданным условиям его работы и при заданном базисе элементов.
- б) Получение логического выражения для существующего комбинационного устройства.
- в) Нет верного ответа.

33. Что определяется числом выходов комбинационного устройства?

- а) Число заданий.
- б) Число функций.
- в) Число возможностей.

34. Дешифратор – это:

- а) комбинационное устройство, предназначенное для преобразования параллельного двоичного кода в унитарный;
- б) коммутатор цифровых сигналов;
- в) устройство, выполняющее преобразование позиционного кода в n -разрядный двоичный код.

35. Из чего состоит дешифратор, если он имеет 3 входа?

- а) Из 3 конъюнкций и 3 дизъюнкций.

- б) Из 3 дизъюнкций и 6 инверсий.
- в) Из 3 инверсий и 8 конъюнкций.
- г) Нет верного ответа.

36. Какое комбинационное устройство выполняет обратное действие дешифратора?

- а) Шифратор.
- б) Мультиплексор.
- в) Логические элементы.

37. Что представляет собой мультиплексор?

- а) комбинационное устройство, предназначенное для преобразования параллельного двоичного кода в унитарный.
- б) Коммутатор цифровых сигналов.
- в) Нет верного ответа.

38. Какое комбинационное устройство входит в состав мультиплексора?

- а) Шифратор.
- б) Сумматор.
- в) Дешифратор.

39. Что такое сумматор?

- а) Операционный узел ЭВМ, выполняющий операцию арифметического сложения двух чисел.
- б) Операционный узел ЭВМ, суммирующий комплексные числа.
- в) Операционный узел ЭВМ, суммирующий рациональные числа.

40. Чем отличается таблица состояний от таблицы истинности?

- а) В таблице истинности, в отличие от таблицы состояний, имеют место такие наборы переменных, на которых функция не определена.
- б) В таблице состояний, в отличие от таблицы истинности, имеют место такие наборы переменных, на которых функция не определена.
- в) Нет верного ответа.

41. Что представляет собой запрещенное состояние RS-триггера?

- а) При подаче на входы R и S одновременно уровня логической «1» триггер может выйти из строя.

б) При подаче на входы R и S одновременно уровня логической «1» триггер будет находиться в неопределенном состоянии.

в) нет верного ответа.

42. Какой триггер называется триппером-защелкой?

а) RS-триггер.

б) T-триггер.

в) D-триггер, управляемый уровнем синхроимпульса.

43. Какими бывают JK-триггеры?

а) Асинхронными.

б) Двухступенчатыми.

в) Синхронными и двухступенчатыми.

44. Какой из этих триггеров является счетным?

а) T-триггер.

б) RS- триггер.

в) JK-триггер.

45. Что является наиболее распространенным узлом автоматики и ЭВМ?

а) Триггеры.

б) Регистры.

в) Транзисторы.

46. Регистры с параллельным приемом и выдачей информации служат для ... и называются ...

а) хранения информации... регистры памяти.

б) выдачи информации... регистры сдвига.

в) Нет верного ответа.

47. Для чего используется счетчик Джонсона?

а) В качестве калькулятора.

б) Для выдачи информации при счете.

в) В качестве распределителя импульсов.

48. Какие счетчики имеют большую скорость счета? а) Синхронные.

б) Асинхронные.

в) Последовательные.

49. Модуль счета счетчика численно совпадает с:

а) с числом входов.

б) с количеством триггеров в

счетчике. в) Нет правильного ответа.

50. На базе каких триггеров строятся JK-триггеры? а) На базе двухступенчатых RS- или D- триггеров.

б) На базе одноступенчатых RS-

триггеров. в) На базе T-триггеров.

Критерии оценки (в баллах): за каждый правильно ответ на вопрос теста студент получает 0,3 балла. Суммарный балл за тест округляется до целых в пользу студента.

3. Методические материалы, определяющие процедуры оценивания результатов обучения по дисциплине (модулю), описание шкал оценивания

№ п/п	Виды учебной деятельности	Балл за конкретное задание	Число заданий	Баллы	
				Минимальный	Максимальный
Модуль 1					
<i>Текущий контроль</i>				0	20
1.	Решение задач у доски	5	4	0	20
<i>Рубежный контроль</i>				0	15
1.	Контрольная работа	15	1	0	15
Модуль 2					
<i>Текущий контроль</i>				0	20
1.	Решение задач у доски	5	4	0	20
<i>Рубежный контроль</i>				0	15
1.	Тест	15	1	0	15
Поощрительные баллы				0	10

1.	Участие в студенческих конференциях, написание статей и др. виды научной активности	0	10
Посещаемость (баллы вычитаются из общей суммы набранных баллов)			
	1. Посещение лекционных занятий	0	-6
	2. Посещение практических (семинарских, лабораторных) занятий	0	-10
Итоговый контроль		0	30
1.	Экзамен	0	30

Результаты обучения по дисциплине (модулю) у обучающихся оцениваются по итогам текущего контроля количественной оценкой, выраженной в рейтинговых баллах. Оценке подлежит каждое контрольное мероприятие.

При оценивании сформированности компетенций применяется четырехуровневая шкала «неудовлетворительно», «удовлетворительно», «хорошо», «отлично».

Максимальный балл по каждому виду оценочного средства определяется в рейтинг-плане и выражает полное (100%) освоение компетенции.

Уровень сформированности компетенции «хорошо» устанавливается в случае, когда объем выполненных заданий соответствующего оценочного средства составляет 80-100%; «удовлетворительно» – выполнено 40-80%; «неудовлетворительно» – выполнено 0-40%

Рейтинговый балл за выполнение части или полного объема заданий соответствующего оценочного средства выставляется по формуле:

$$\text{Рейтинговый балл} = k \times \text{Максимальный балл},$$

где $k = 0,2$ при уровне освоения «неудовлетворительно», $k = 0,4$ при уровне освоения «удовлетворительно», $k = 0,8$ при уровне освоения «хорошо» и $k = 1$ при уровне освоения «отлично».

Оценка на этапе промежуточной аттестации выставляется согласно Положению о модульно-рейтинговой системе обучения и оценки успеваемости студентов УУНиТ:

На экзамене выставляется оценка:

- отлично - при накоплении от 80 до 110 рейтинговых баллов (включая 10 поощрительных баллов),
- хорошо - при накоплении от 60 до 79 рейтинговых баллов,
- удовлетворительно - при накоплении от 45 до 59 рейтинговых баллов,
- неудовлетворительно - при накоплении менее 45 рейтинговых баллов.

При получении на экзамене оценок «отлично», «хорошо», «удовлетворительно», на зачёте оценки «зачтено» считается, что результаты обучения по дисциплине (модулю) достигнуты и компетенции на этапе изучения дисциплины (модуля) сформированы.